

Unicorn børne smart legetøj med kamera, 13 spil, musikafspiller

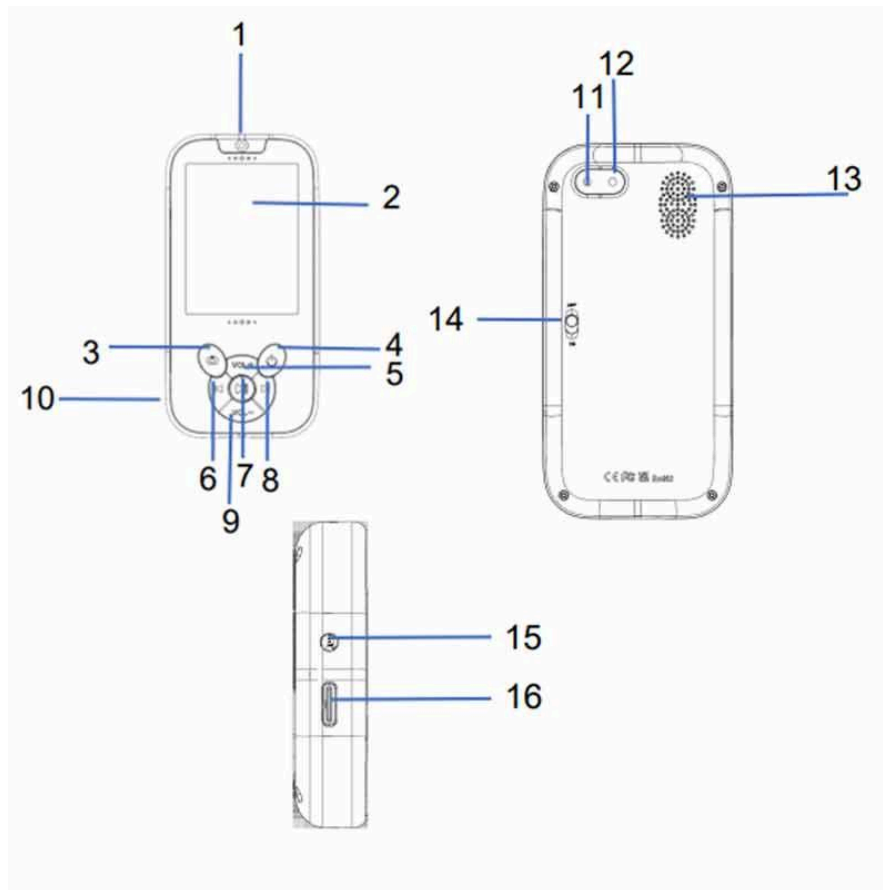

Produktstruktur



1. Forreste kamera
2. Skærm
3. Genvej til fotooptagelse
4. Magt
5. Lydstyrke op
6. Venstre/forrige sang
7. Pause/Bekræft
8. Højre/næste sang
9. Lydstyrke ned
10. Nulstil
11. Bagkamera
12. Flash pære
13. Højtaler
14. Hovedafbryder
15. Hovedtelefonstik
16. Opladningshul/dataoverførselshul



1. Fotooptagelse
2. Fotoalbum
3. Optag video
4. Afspil video
5. MP3
6. Lydoptagelser
7. Vækkeur
8. Lommeregner
9. Kalender
10. Flash pære
11. Grundlæggende viden
12. Spil
13. Indstilling

Knap funktioner

1. Frontkamera - frontsøger
2. Skærm - 2.8 tommer farveskærm
3. Genveje til fotooptagelse (Tryk på genvejsknappen for hurtigt at komme ind i kameragrænsefladen, tryk på genvejsknappen eller musikafspilningsknappen for at tage billeder)
4. Strømforsyning (1/Strømkontakt; 2/Afslut-knap i menutilstand)
5. Lydstyrke op - Øg lydstyrken
6. Til venstre/forrige sang (Du kan styre skærmen for at stryge til venstre og skifte den forrige sang, når du spiller musik)
7. Pause/Bekræft (Sæt på pause eller start til foto/videooptagelse/afspilning af musik)
8. Højre/næste sang (Du kan styre skærmen for at stryge til højre og skifte til den næste sang, når du spiller musik)
9. Lydstyrke ned - Sænk lydstyrken
10. Nulstil - Gendan fabriksindstillinger
11. Bagkamera - søger (af et kamera osv.)
12. Blitzpære - Du kan bruge kontakten til at styre blitzen til/fra
13. Højtaler - Afspil video- eller lydfilet med lyd
14. Hovedafbryder - Sluk "Main Switch", kan afbryde strømmen for at få kameraet til at slukke helt. Når produktet er på standbytid, kan du trække knappen "Main Switch" ned og holde det slukket helt. Afbryderknappen kan kun gøre dette produkt i en dvaletilstand
15. Hovedtelefonstik - Tilslut hovedtelefoner for at overføre lyd
16. Opladningshul/dataoverførselshul (1/Til dataoverførsel, når den er tilsluttet en pc; 2/Bruges til at levere strøm eller batteriopladning, når den er tilsluttet en ekstern strømkilde)

Grundlæggende betjeningsvejledning til fotooptagelse/videooptagelse

1. Tænd/sluk - Tryk længe på tænd/sluk-knappen for at tænde den; Tryk og hold tænd/sluk-knappen nede igen for at slukke for den.
2. Videooptagelsestilstand - Tryk kort på knappen "Afspil og pause" for at starte optagelsen, og tryk kort igen for at sætte optagelsen på pause; tiden springer for at angive, at optagelsen er i gang.
3. Fotooptagelsestilstand - Tryk kort på knappen "Foto/Video" for at begynde at tage billeder.
4. Spiltilstand - Vælg spillet ved at stryge til venstre og højre på skærmen, og tryk derefter på spilikonet for at gå ind i spillet. Tryk kort på shutdown-knappen for at afslutte spillet.
5. Skift baggrund - Med skærmen på hovedsiden, stryg skærmen til venstre eller højre for at skifte baggrund.

USB-tilslutning - Slut produktet til din computer med et USB-kabel for at læse videoer eller billeder og uploade dem til din computer.

Batteriforbrug



Der er tre måder at oplade batteriet på:

1. Opladning med strømadapter
2. Opladning med et USB-kabel tilsluttet en computer
3. Opladning fra bilens strømforsyning

Hvis enheden lukker ned på grund af uheldig logning, tryk kort igen for at stoppe logningen.

Tryk på nulstillingsknappen, og tænd derefter kameraet igen. Problemet vil blive løst.

Specifikation

Skærm - 2.8-tommer farveskærm

Kameralinse - Fast objektiv i 100° vinkel

Ladespænding - DC-5V

Fotoformat - JPG

Sprog - engelsk, fransk, italiensk, tysk, spansk, portugisisk

Videoformat - AVI

Videopløsning - 1080P: 1920x1080 / 720P: 1280x720

Frekvens - 50HZ/60HZ

Spil - Crawl 2048, Basketball shooting, Pinball hit bricks, Car grab goods, Mario eat gold, Ultimate racing, Bee war, dress up, rock-paper-scissors game, ping-pong, Airplane Wars, Elimination game, Cross the street, Shake fun, Sweet together

Billedopløsning - 48M, 20M, 18M, 16M, 8M, 2M